

# NI15-G30SK-AP6X

## Индуктивный датчик

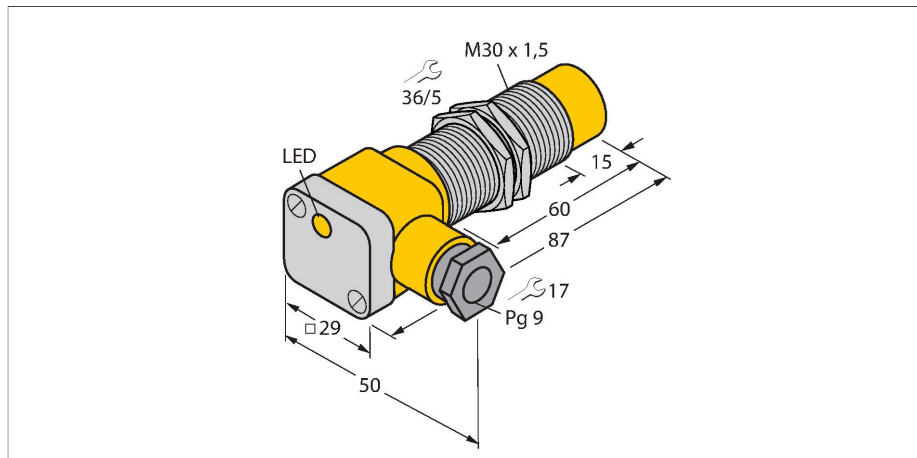

### Свойства

- цилиндр с резьбой, M30 x 1.5
- короткая версия
- Хромированная латунь
- 3-проводной DC, 10...30 В DC
- нормально открытый rpp-выход
- терминальная коробка

### Схема подключения

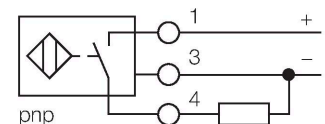

### Принцип действия

Индуктивные датчики обнаруживают металлические объекты без контакта и без износа. Для этого используется высокочастотное электромагнитное АС поле взаимодействующее с мишенью. Индуктивные датчики генерируют данное поле с помощью RLC цепи с ферритовой катушкой.

### Технические характеристики

|   |   |
|---|---|
| Тип   | NI15-G30SK-AP6X                                 |
| Идент. №                                      | 46482   |
| Номинальная дистанция срабатывания            | 15 мм   |
| Условия монтажа                               | Не заподлицо                                    |
| Безопасное рабочее расстояние                 | $\leq (0,81 \times S_n)$ мм                     |
| Корректировочные коэффициенты                 | St37 = 1; Al = 0.3; нерж. сталь = 0.7; Ms = 0.4 |
| повторяемость (стабильность) позиционирования | $\leq 2$ % полн. шкалы                          |
| Температурный дрейф                           | $\leq \pm 10$ %                                 |
| Гистерезис                                    | 3...15 %  |
| Температура окружающей среды                  | -25...+70 °C                                    |
| Рабочее напряжение                            | 10...30 В =                                     |
| Остаточная пульсация                          | $\leq 10$ % $U_{ss}$                            |
| Номинальный рабочий ток (DC)                  | $\leq 200$ mA                                   |
| Ток холостого хода                            | $\leq 15$ mA                                    |
| Остаточный ток                                | $\leq 0.1$ mA                                   |
| Испытательное напряжение изоляции             | $\leq 0.5$ кВ                                   |
| Защита от короткого замыкания                 | да / Циклический                                |
| Падение напряжения при $I_0$                  | $\leq 1.8$ В                                    |
| Защита от обрыва / обратной полярности        | да / Полный                                     |
| Выходная функция                              | 3-проводн., НО контакт, PNP                     |
| Частота переключения                          | 0.5 кГц   |
| Конструкция                                   | Цилиндр с резьбой, M30 x 1,5                    |
| Размеры                                       | 87 мм   |
| Материал корпуса                              | Металл, CuZn, Хромированный                     |
| Материал покрытия клеммной коробки            | пластмасса, Ultem                               |

## Технические характеристики

|                                      |  |
|--------------------------------------|--|
| Материал корпуса клеммной коробки    | пластмасса, PA12-GF30                                  |
| Материал активной поверхности        | пластмасса, PA12-GF30                                  |
| Макс. момент затяжки корпусной гайки | 75 Нм  |
| Электрическое подключение            | Клеммная коробка                                       |
| Прижимная способность                | $\leq 2.5 \text{ мм}^2$                                |
| Внешний диаметр кабеля               | 4.5...8 мм   |
| Вибростойкость                       | 55 Гц (1 мм)   |
| Ударопрочность                       | 30 г (11 мс)   |
| Степень защиты                       | IP67   |
| Средняя наработка до отказа          | 2283 лет в соответствии с SN 29500-<br>(Изд. 99) 40 °C |
| Индикация состояния переключения     | светодиод, желтый                                      |
| В объем поставки включены:           | кабельный уплотнитель; 2х пластмассовые прокладки      |

## Указания по монтажу

### Инструкция по монтажу/Описание

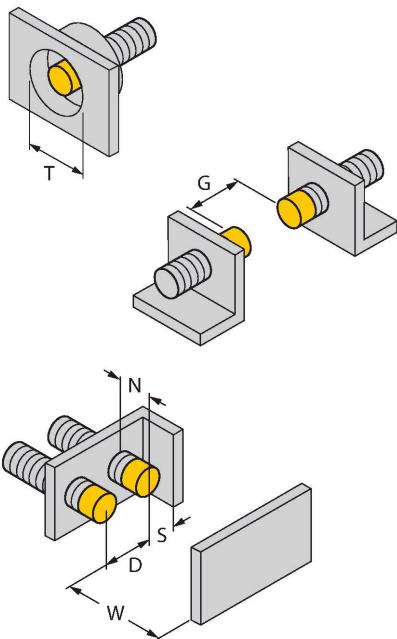

|                            |                             |
|----------------------------|-----------------------------|
| Расстояние D               | 3 x B                       |
| Расстояние W               | 3 x Sn                      |
| Расстояние T               | 3 x B                       |
| Расстояние S               | 1.5 x B                     |
| Расстояние G               | 6 x Sn                      |
| Расстояние N               | 20 мм                       |
| Диаметр активной области B | $\varnothing 30 \text{ мм}$ |

## Аксессуары

QM-30

6945103

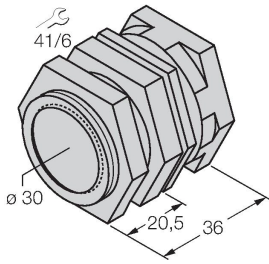

Зажим-фиксатор для быстрой установки; материал: Хромированная латунь. Наружная резьба M36 × 1,5. Примечание. При использовании кронштейнов для быстрого монтажа дистанция переключения датчиков приближения может меняться.

BST-30B

6947216

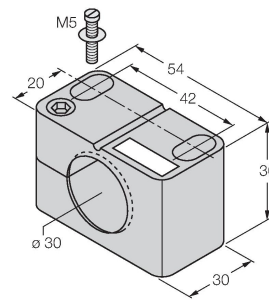

Монтажный зажим для цилиндрических резьбовых датчиков, с упором; материал: PA6

MW-30

6945005

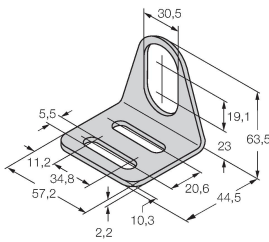

Монтажный кронштейн для цилиндрических резьбовых датчиков; материал: Нержавеющая сталь A2 1.4301 (AISI 304)

BSS-30

6901319

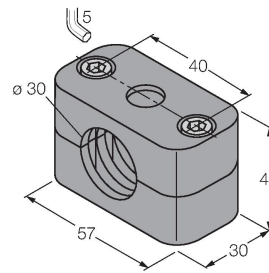

Монтажный зажим для цилиндрических гладких и резьбовых датчиков; материал: Полипропилен