

Аксессуары
Монтажный кронштейн
Для датчиков линейного перемещения LI-Q25L
M4-Q25L

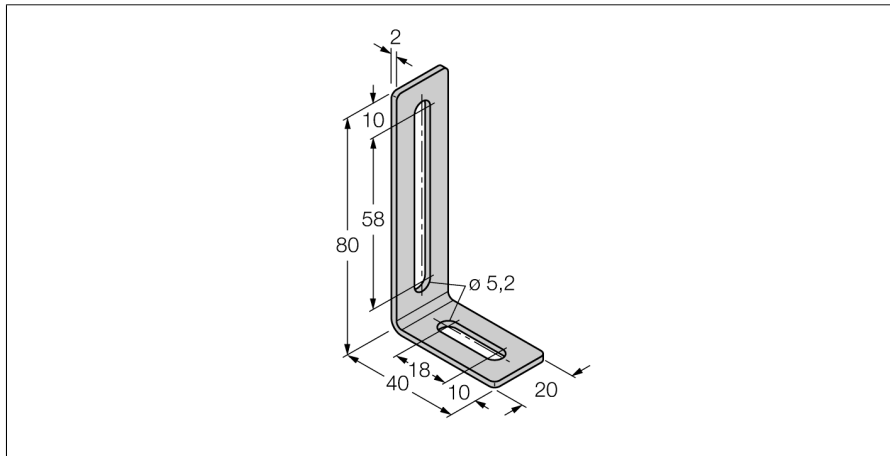

- Монтажный кронштейн и скользящий блок для датчиков линейного перемещения Q25L
- Нержавеющая сталь
- Упаковка: 2 шт.
- Вкл. 2 x MN-M4-Q25

Тип	M4-Q25L
Идент. №	6901048
укомплектованное количество	2 Stück
В объем поставки включены:	Скользящие блоки и винты