

**Аксессуары**  
**Монтажный кронштейн**  
**Для датчиков линейного перемещения**  
**MB2.2-Q25 ( 4 PCS )**

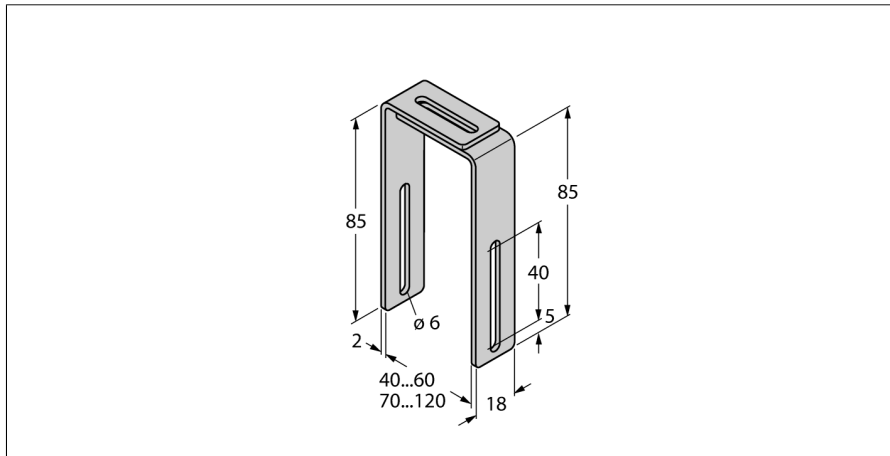

- Кронштейн крепления датчиков линейного перемещения Q25L для монтажа на пневмоцилиндрах
- Для ширины цилиндра 70-120 мм
- Для ширины цилиндра 40-60 мм, см. MB2.1-Q25

<b>Тип</b>	MB2.2-Q25 ( 4 PCS )
<b>Идент. №</b>	6901028
<b>Конструкция</b>	Принадлежности для прямоугольных датчиков
укомплектованное количество	4 Stück
<b>В объем поставки включены:</b>	4 шт. монтажных скоб