

# BI20U-CA40-AP6X2-H1141/S1590 W/BS2.0

## Индуктивный датчик – с покрытием WeldGuard™

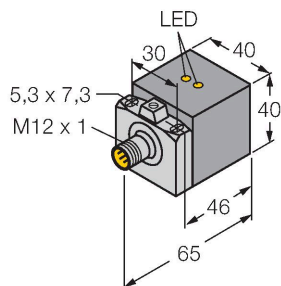

### Свойства

- Прямоугольный, высота: 40 мм
- Изменяемая ориентация активной поверхности по 5 направлениям
- Корпус датчика GD-ALSI 12
- Материал активной поверхности PA6-GF30
- Без редуции (factor 1) для всех металлов
- Степень защиты: IP67
- Устойчивость к воздействию магнитных полей
- 3-проводн. DC, 10... 30 В DC
- нормально открытый, rpr-выход
- разъем M12 x 1

### Технические характеристики

Тип	BI20U-CA40-AP6X2-H1141/S1590 W/BS2.0
Идент. №	1627297
Special version	S1590 соответствует: Покрытие WeldGuard™
Номинальная дистанция срабатывания	20 мм
Условия монтажа	Заподлицо
Безопасное рабочее расстояние	$\leq (0,81 \times S_n)$ мм
повторяемость (стабильность) позиционирования	$\leq 2 \%$ полн. шкалы
Температурный дрейф	$\leq \pm 10 \%$ $\leq \pm 15 \%$ , $\leq -25 \text{ °C}$ $v$ $\geq +70 \text{ °C}$
Гистерезис	3...15 %
Температура окружающей среды	0...+70 °C
Рабочее напряжение	10...30 В =
Остаточная пульсация	$\leq 10 \%$ $U_{ss}$
Номинальный рабочий ток (DC)	$\leq 200$ мА
Ток холостого хода	$\leq 15$ мА
Остаточный ток	$\leq 0.1$ мА
Испытательное напряжение изоляции	$\leq 0.5$ кВ
Защита от короткого замыкания	да / Циклический
Падение напряжения при $I_s$	$\leq 1.8$ В
Защита от обрыва / обратной полярности	да / Полный
Выходная функция	3-проводн., НО контакт, PNP
Класс защиты	□
Частота переключения	0.25 кГц
Конструкция	Прямоугольный, CA40
Размеры	65 x 40 x 40 мм

### Схема подключения

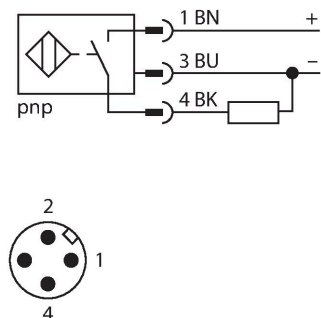

### Принцип действия

Индуктивные датчики разработаны для бесконтактного (без износа) детектирования металлических объектов. Для этого используют высокочастотное электромагнитное AC поле, взаимодействующее с мишенью. В индуктивных датчиках это поле генерируют при помощи LC резонансного контура с катушкой с ферритовым сердечником. Датчики Turck WeldGuard снабжены тонким покрытием из термоусадочной пластмассы. Высокотехнологичное покрытие устойчиво к истиранию и выдерживает механические напряжения, наприм., в случае сварочной системы.

## Технические характеристики

изменяемая ориентация активной поверхности в 5 направлениях

Материал корпуса	Металл, GD-ALSi 12
Материал активной поверхности	пластмасса, PA6-GF30, черн.
Электрическое подключение	Разъем, M12 × 1
Вибростойкость	55 Гц (1 мм)
Ударопрочность	30 г (11 мс)
Степень защиты	IP67
Индикатор рабочего напряжения	светодиод, зел.
Индикация состояния переключения	светодиод, желтый
В объем поставки включены:	BS2.0-CK40

## Указания по монтажу

### Инструкция по монтажу/Описание

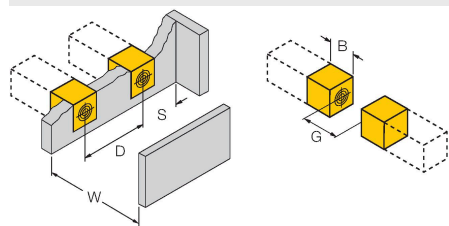

Расстояние D	2 x B
Расстояние W	3 x Sn
Расстояние S	1 x B
Расстояние G	6 x Sn
Ширина активной области B	40 мм

## Аксессуары

BSS-CP40

6901318

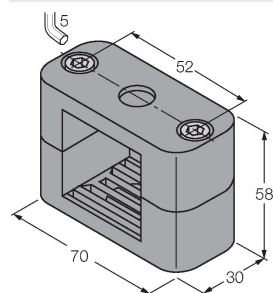

Монтажный зажим для прямоугольных корпусов 40 × 40 мм; материал: Полипропилен